



Radbremse / Wheel Brake

RHI 100 Fc

M 1501 308 E-DE-EN

Seite / page 1/1

03.2009

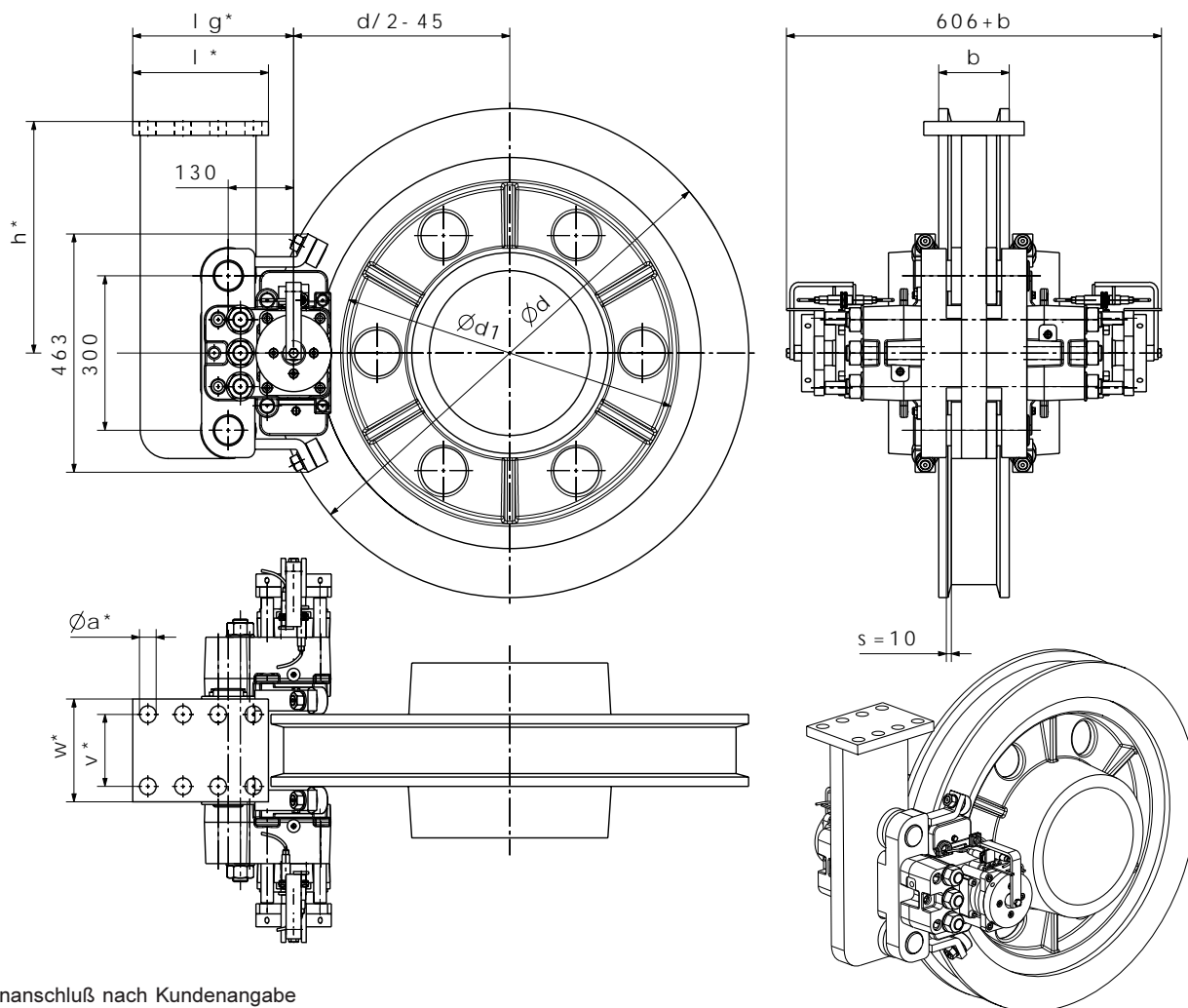

* Konsolenanschluß nach Kundenangabe

Anpresskraft F_A / clamping force F_A	RHI 101	RHI 102	RHI 103	RHI 104	RHI 105
F bei C=1 mm	29,0 kN	45,1 kN	55,4 kN	74,1 kN	83,2 kN
F bei C=2 mm	28,0 kN	43,7 kN	52,2 kN	68,7 kN	77,0 kN
F bei C=3 mm	27,0 kN	41,3 kN	48,8 kN	62,7 kN	74,4 kN
F bei C=4 mm	26,0 kN	40,3 kN	44,8 kN	58,7 kN	69,3 kN

Typ	erf. Befestigungsschrauben Festigkeit und Anzugsmoment	erf. Lüftdruck	Gewicht
RHI 101-103	3xM30, 8.8, 1450 Nm, $\mu=0,14$	35-60 bar	180 kg
RHI 104-105	3xM30, 12.9, 2400 Nm, $\mu=0,14$	80 -95 bar	180 kg
type	requested mounting bolts, strength and torque	release pressure	weights

alle Maße in mm
all dimensions in mm

Bremsmomentberechnung / Torque calculation

$$M_{Br \max} = 2 \times F_A \times 0.35 \times (d/2 - 45)$$

Berechnungsbeispiel / Sample calculation

RHI 102, Scheiben- $\varnothing = 900 \text{ mm} = \text{disc-}\varnothing$, C = 2mm
 $M_{Br \max} = 2 \times 43,7 \text{ kN} \times 0.35 \times (450 - 45) = 12380 \text{ Nm}$

b = Radbreite in mm
wheel width in mm

d = Radaussendurchmesser in mm
wheel outer diameter in mm

d1 = Naben- oder Trommel - \varnothing , max.: d-250mm
hub or drum diam., max.: d-250mm

c = Lüftspalt einstellbar von 1-4 mm
clearance adjustable from 1-4 mm

Siegerland Bremsen Fon: +49 (0)27 73 / 9400-0
 Auf der Stücke 1 - 5 Fax: +49 (0)27 73 / 9400-10
 35 708 HAIGER e-mail: info@sibre.de
 GERMANY internet: http://www.sibre.de