

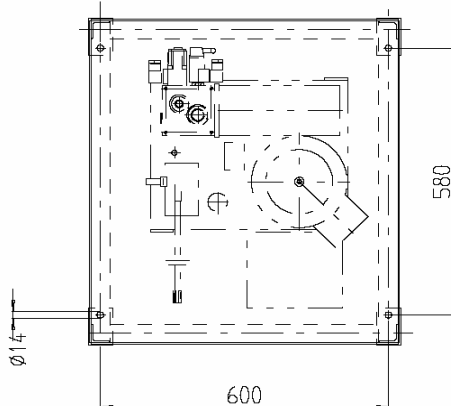

Schutzhaube für Aggregate V3 Cover for Hydr. Power Packs V3

M 1501 311 E-DE/EN
Seite / page 1 / 1
12.2004

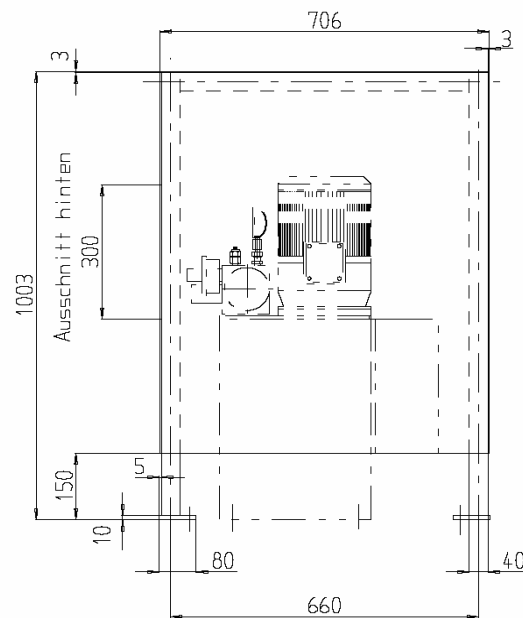
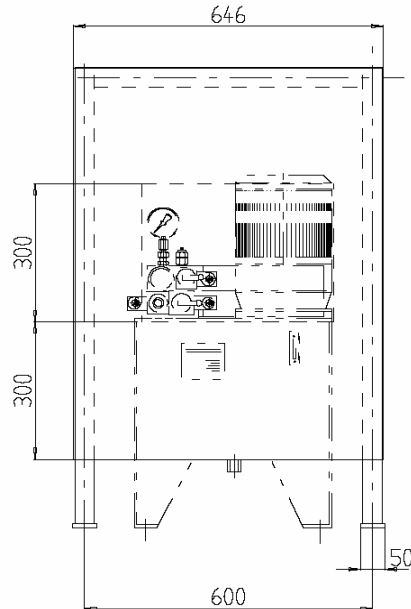

Schutzhaube für Aggregat Version V3 mit abnehmbarer Frontplatte sowie rückseitigem Inspektionsfenster

- robuste Unterkonstruktion in geschweißter Stahlausführung mit angeschraubten Deckblechen
- wahlweise in pulverbeschichteter Ausführung (Version A) oder komplett aus Edelstahl (Version B)

Cover for Hyd. Power Packs V3 with removable front plate and rear-side inspection window

- *robust welded steel structure with bolted cover plates*
- *available in powder coated steel version (version A) or completely made of stainless steel (version B)*

Bestellhinweise

Bei Bestellung bitte angeben:

Schutzhaube für Aggregat Version 3

- nach Maßblatt M 1501 311 E
- Ausführung in Version A (pulverschichtet) oder
- Ausführung in Version B (Edelstahl)

Ordering Instructions

When ordering please advise:

Cover for Hydr. Power Pack V3

- *acc. To data sheet M 1501 311 E*
- *version A (powder coated) or*
- *version B (stainless steel)*