



Elektrohydraulisches Betätigungsgerät

645-100-00

Zündschutzart: Druckfeste Kapselung
EdEx 200/120...160 , EdEx 250/120...160

Fertigteil-Nr.

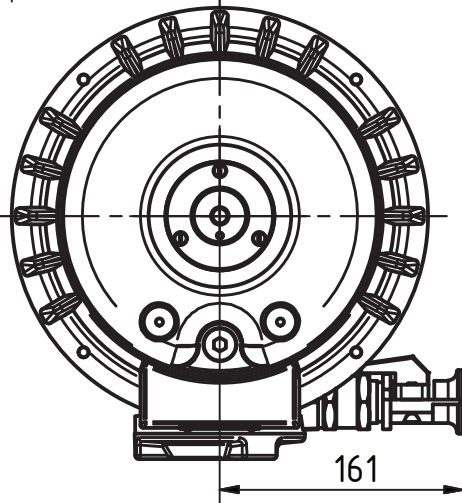
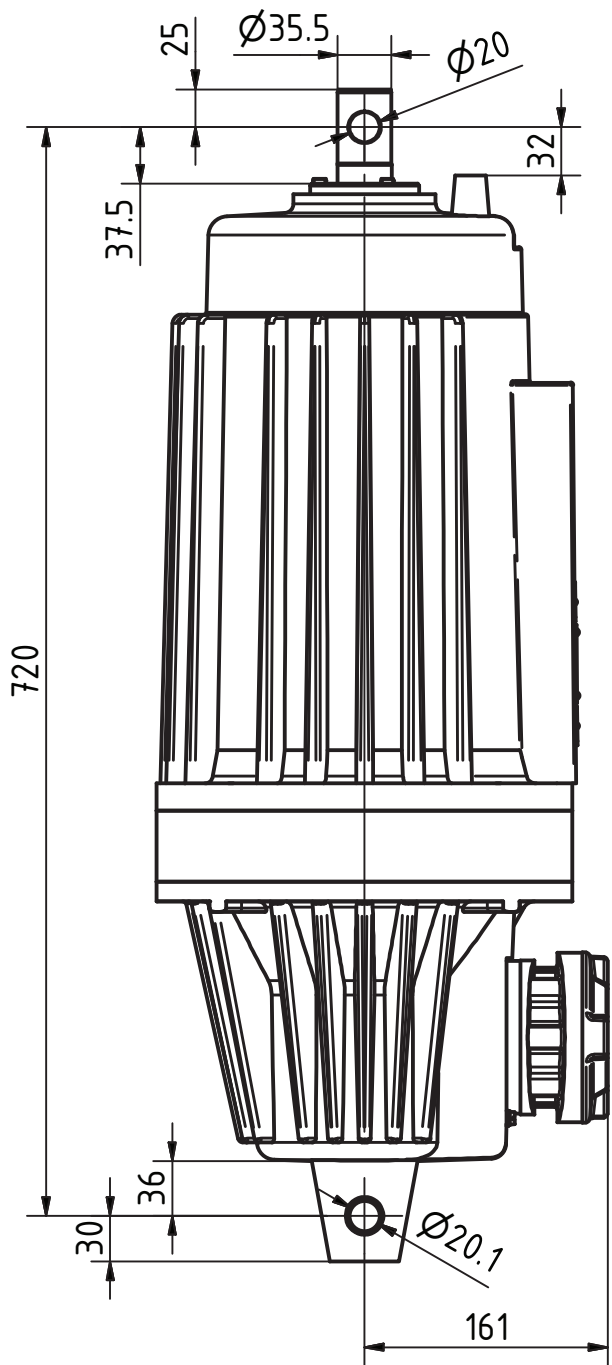
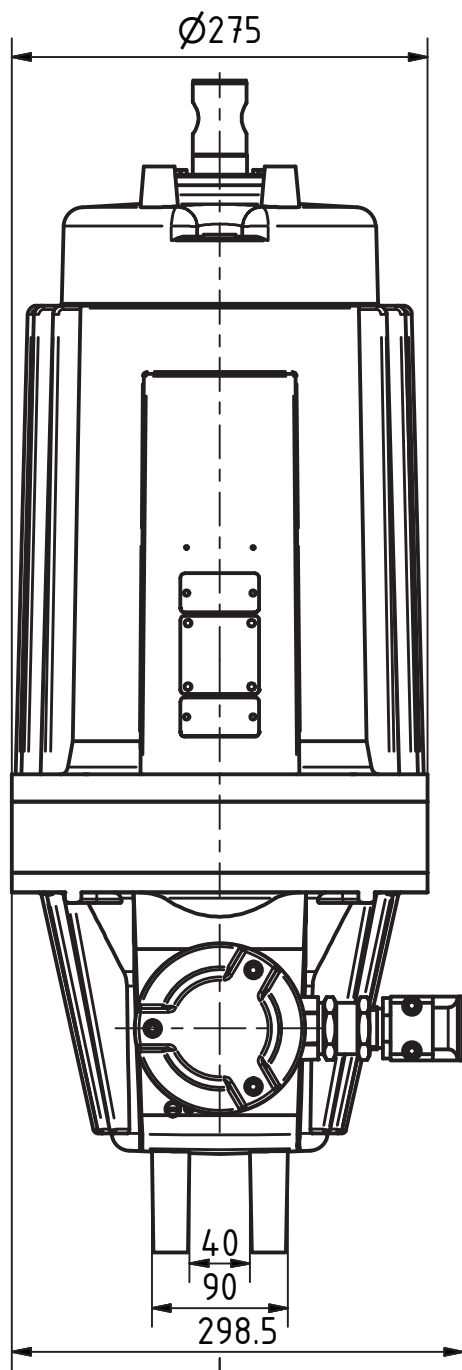

Für diese Zeichnung wird jeglicher
gesetzlich vorgesehene Rechtsschutz in
Anspruch genommen

Erst.: 24.11.2011
CSchl

Prüf.: 10.04.2012
GENT

Änderungsstand:

Maßstab:

1:5

Blatt:

2